



Brugsanvisning

for

Omme Lift Type

MINI 12 EZ / EBZ

OMME LIFT A/S

Lægårdsvej 4, DK-7260 Sønder Omme
Tel. +45 75341300 Fax +45 75341592
www.ommelift.dk

FORORD

Det glæder os, at De har valgt en OMME lift, og vi er overbeviste om, at De vil blive tilfreds med den.

Vi har lavet denne brugsanvisning, for at De kan få det fulde udbytte af alle liftens funktioner, og for at De kan anvende disse med størst mulig sikkerhed for både Dem selv og andre. Brugsanvisningen skal derfor læses grundigt igennem, før De starter liften.

Liften er konstrueret efter anerkendte normer.

Ifølge Arbejdstilsynet skal liften underkastes et hovedeftersyn med belastningsprøver mindst 1 gang årligt.

Løfteredskabet skal anmeldes til den lokale arbejdstilsynskreds inden ibrugtagning efter:

1. Ejerskifte
2. Væsentlig ombygning eller reparation.

Se endvidere Arbejdstilsynets bekendtgørelser nr. 561 og 1109.

Ændringer og ombygninger, der ikke er foretaget af OMME, ligesom ikke-fagmæssige justeringer af ventiler fratager os ethvert ansvar for eventuelle følgeskader. Gør Dem endvidere bekendt med Arbejds miljøloven, specielt §15, §30 og §32.

Hvis De har spørgsmål angående Deres OMME lift, er De altid velkommen til at kontakte os.

OMME LIFT A/S

Indholdsfortegnelse

INDLEDNING

Forord	- 1 -
Indholdsfortegnelse	- 2 -
Definition af lift	- 3 -
Sikkerhedsforskrifter	- 4 -
Beskrivelse og anvendelsesområde	- 5 -

IGANGSÆTNING AF OMME LIFT

1. Betjeningsvejledning	- 7 -
2. Nødsænk	- 10 -
3. Manuel betjening af støtteben	- 13 -

HÅNDTERING OG ADFÆRD UNDER DRIFT

1. Krav til de personer, der betjener liften	- 14 -
2. Tilladelig bæreevne/sidekraft	- 14 -
3. Skift af opstillingssted/arbejdssted	- 14 -
4. Arbejde i nærheden af u-isolerede ledninger	- 14 -
5. Faldsikring	- 15 -
6. Fejl	- 16 -
7. Yderligere forholdsregler	- 16 -
8. Efter endt brug	- 16 -
9. Lifte med selvtræk (ekstraudstyr)	- 17 -

VEDLIGEHOLDELSE

1. Generelt	- 18 -
2. Pleje og afpøvning	- 18 -
3. Smøresteder	- 27 -
4. Batteriets vedligehold	- 28 -

FEJLFINDING

1. Generelt	- 30 -
2. Støttebenene vil ikke ned	- 30 -
3. Støttebenene vil ikke op	- 30 -
4. Bjælken vil ikke op	- 30 -
5. Bjælken vil ikke ned	- 30 -
6. Bjælken kan ikke teleskopiere ud	- 31 -
7. Bjælken kan ikke teleskopiere ind	- 31 -
8. Liften kan ikke dreje mod højre eller venstre	- 31 -
9. For kort driftstid på batteriet	- 31 -
10. Ladeapparatet giver ikke udslag	- 31 -
11. Lamper for opstillingskontrol virker ikke hensigtsmæssigt	- 32 -
<i>APPENDIKS - Bestillingsnumre for skilte</i>	<i>- 33 -</i>

Definition af lift

Venstre
Left
Links

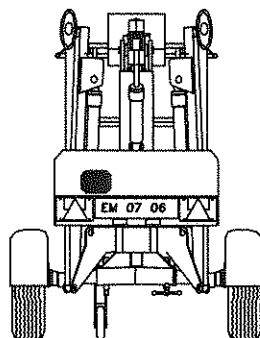

Højre
Right
Rechts

Arm 0
Boom 0
Ausleger 0

Arm 1
Boom 1
Ausleger 1

Styreboks
Control box
Steuerkasten

Kurv
Basket
Korb

Bag
Rear
Hinten

For
Front
Vorne

Styreboks
Control box
Steuerkasten

Tårn
Tower
Turm

Undervogn
Undercarriage
Fahrgestell

Jibarm
Jib boom
Korbarm

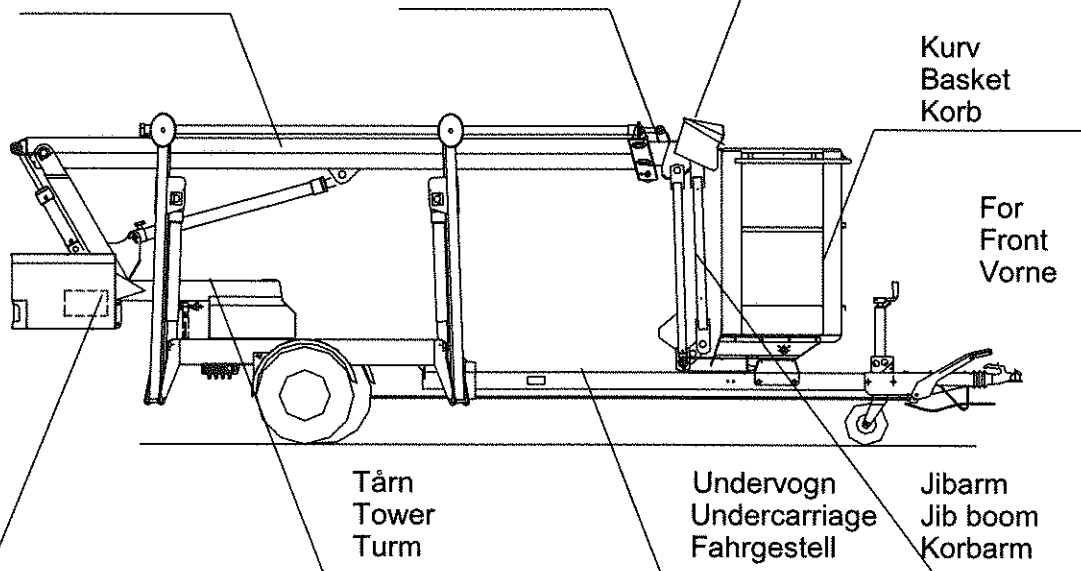

Sikkerhedsforskrifter

BRUG DIN FORNUFT, NÅR DU BETJENER LIFTEN!

Stil altid liften korrekt op og på fast grund. Kontroller vaterpas.

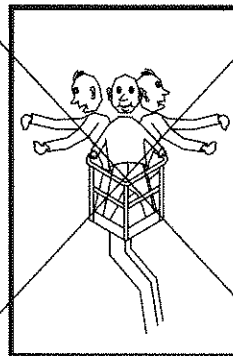
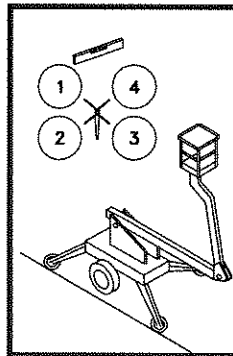

Benyt aldrig liften med overlast i kurven.

Benyt aldrig liften ved høj vindstyrke.

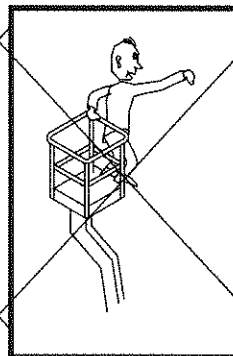
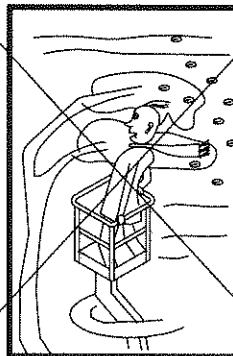

Forlad aldrig kurven, inden liften er i transportstilling.

Overhold altid sikkerhedsbestemmelser ved elarbejde.

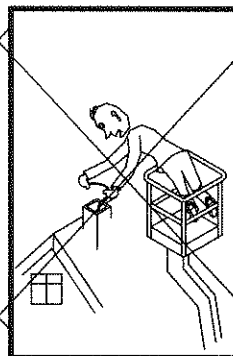
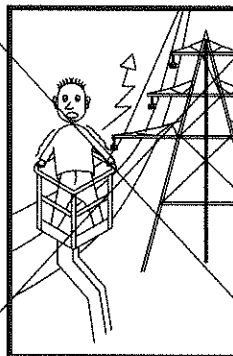

Læn Dem aldrig ud over kurvekant.

Benyt aldrig stige fra kurven.

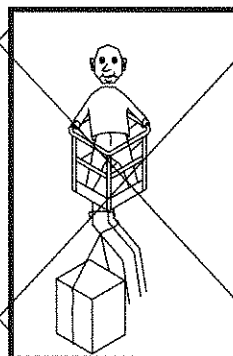
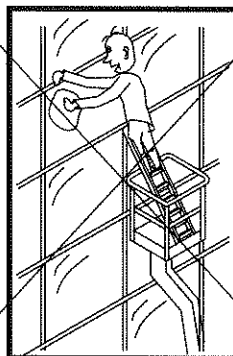

Brug aldrig liften som kran.

Ophold inden for liftens arbejdsradius kan være forbundet med klemningsfare.

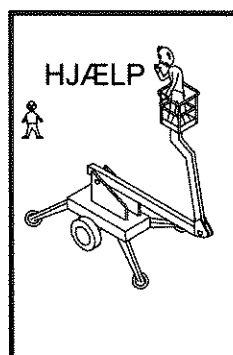
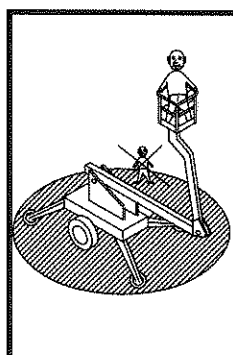

Benyt aldrig liften alene. Sørg altid for at have en kollega i nærheden i tilfælde af driftstop. (NØDSÆNK)

Beskrivelse og anvendelsesområde

OMME liften kan anvendes både i bygninger og i det fri.

OMME liften er en teleskoplift med hydraulisk teleskopering og drejekrans, som gør det muligt at anbringe arbejdskurven i den ønskede arbejdsposition.

Liftens drift sker ved hjælp af en 12 V jævnstrømsmotor på model MINI 12 EBZ eller en (230 V / 10 A) vekselstrømsmotor på model MINI 12 EZ. På batteriudgaven leveres spændingen af batterier, som kan genoplades ved hjælp af det indbyggede ladeapparat. Model MINI 12 EZ (230 V) tilsluttes lysnettet.

Motoren trækker en hydraulikpumpe, der pumper olie i cylindrerne, således at arbejdsplatformen hæves eller sænkes alt efter arbejdsventilernes stilling. Hydraulikcylindrerne overholder de gældende DIN-normer.

For drejebevægelse føres hydraulikolien via arbejdsventiler til en hydraulikmotor, som over et snækkegear drejer drejekransens tandkrans, snækkegearets drev griber i drejekransens drejbare dele, således at armen bliver drejet i den ønskede position.

OMME liften er monteret på en trailer, der overholder færdselslovens bestemmelser. Traileren er forsynet med påløbsbremse.

OMME liften har robuste elektriske betjeningshåndtag.

OMME liftens bevægelser kan udøves i to tempi, således at det er muligt at nå den ønskede arbejdsstilling på en hurtig og akkurat måde.

Arbejdskurven har en holdekant hele vejen rundt. Holdekanten er anbragt indvendigt for at undgå håndskader. Arbejdskurven giver et sikkert ståsted i alle stillinger.

Maskinens lydtryk er lavere end 75 dB (A) ved styrestederne.

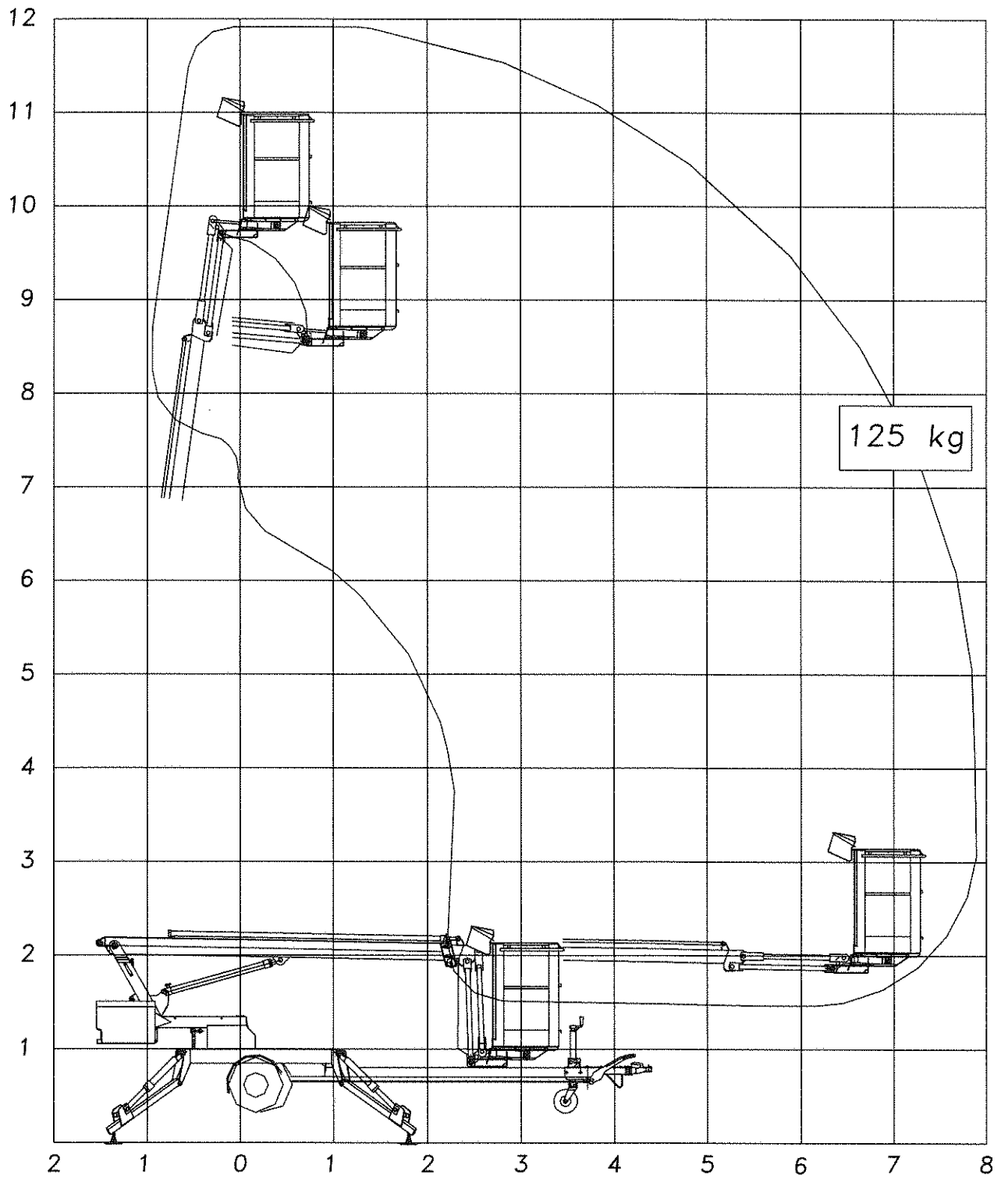

TEKNISKE DATA

Lift type	MINI 12 EZ	MINI 12 EBZ
	Trailermonteret	
Max. arbejdshøjde, m	11,90 m	
Max. platformshøjde, m	9,90 m	
Max. arbejdsradius, m	7,85 m	
Max. kurvlast, kg	125 kg	
Jib	1,08 m - bevægelig	
Drejning	± 355°	
Kurvstørrelse, m	0,85x0,7x1,1 m	
Liftdrift	230V/10A	Batteri
Batteri		24V/139Ah
Ladeapparat		30A
Transportlængde	6,03 m	
Transporthøjde	1,95 m	
Transportbredde	1,5 m / 0,99 m	
Arbejdsbredde	3,60 m	
Totalvægt	1200 kg	1200 kg
Styring	2 - trin	
Hydrauliske støtteben	+	
230 V udtag i kurv, max. 10 A	+	
Variabel transportbredde	+	
Hydraulisk fremdrift	O*	

+ Standard O Option * Totalvægt forbliver den samme

IGANGSÆTNING AF OMME LIFT

1. Betjeningsvejledning

- 1.1 Liften må kun anvendes på fast grund. Vindhastigheden må ikke overstige 12,5 m/sek.
- 1.2 I henhold til Arbejdstilsynet må liften kun betjenes af personer, der er fyldt 18 år, og som har fået den nødvendige instruktion.
- 1.3 På arbejdsstedet skal der altid være personer til stede på terræn, som i en eventuel nødsituation kan bringe den arbejdende ned.
- 1.4 Ved arbejde på offentlige færdselsarealer skal arbejdsområdet afspærres med tavler, kegler eller bomme - i henhold til national lovgivning.
- 1.5 **VIGTIGT!** Når der arbejdes med liften, SKAL brugeren altid være opmærksom på, at der ikke befinder sig personer inden for tårnets drejeområde - **klemningsfare**.
- 1.6 Tilslut netspænding 230 V eller aktiver hovedafbryder (B) (kun MINI 12 EBZ).
- 1.7 Drej nøgleomskifter (2) til "støttebensbetjening" (2a). De 4 røde lamper for støttebenskontrol (7b) vil nu lyse.
 - a. Sænk støttebenene vha. de 4 styrehåndtag (C).
 - b. Sænk altid de forreste støtteben først (forreste håndtag). Når støttebenene atter hæves, skal de bagerste ben altid hæves først.
 - c. Sænk støttebenene, indtil hjulene er fri af jorden, og liften er vandret. Kontroller libelle (D). Dersom opstilling er korrekt, skal de 4 lamper (7b) nu være slukket (tryk på alle 4 ben). Stil nøgleomskifter (2) i position liftdrift (2c). Den grønne lampe for liftdrift (7a) skal nu lyse. Liften er nu klar til brug. Frigør liftarmen ved at køre teleskopbjælken helt sammen.
- 1.8 Drej nøgleomskifter (2) til stilling kurvebetjening (2d) for betjening fra styreboks i kurv. For at undgå utilsigtet aktivering af støtteben under drift, tag da altid nøglen med i kurven, når liften skal betjenes fra kurven.

- 1.9 Husk, at pga. konstruktionselasticiteten ophører en bevægelse ikke med det samme, når det tilsvarende håndtag slippes. Undgå at støde imod ubevægelige dele, såsom vægge, master og træer. Alle bevægelser bør derfor startes og standses med langsom hastighed (3).
- 1.10 Som ekstra sikkerhed er liften forsynet med en alarmgiver, som vil give lyd fra sig, hvis opstillingen bliver ændret under arbejde fra kurv. Fortsætter denne lyd, bring da hurtigst muligt kurven i transportstilling og kontroller, om liftens opstilling er korrekt, se punkt 1.1 og punkt 1.7.c.
- 1.11 Hvis kurven ikke er helt vandret, sørger liften selv for opretning. Dette sker dog kun, når lifthåndtagene for bom op eller ned påvirkes.
- 1.12 Hvis kurven bliver mere end 10° skæv, afbrydes alle funktioner. Opretning foretages manuelt af hjælper. Se punkt B under nødsænk.
- 1.13 Liften er forsynet med manuelt betjente nødstop, der afbryder liften ved aktivering.
- 1.14 Liften er forsynet med drejestop, som kun tillader 1 omdrejning til hver side. Hvis drejestopet aktiveres, drejes 1 omgang tilbage.
- 1.15 Ved for lav spænding på batterierne afbrydes liftens bevægelser. For at bringe arbejdskurven til jorden kan liften gøres funktionsdygtig igen for en kort periode: Tryk på nødstop (1) og udløs denne igen. Sænk straks arbejdskurven, således at kurven kan forlades. Hvis det er muligt, bringes liften i transportstilling. Før liften tages i brug igen, skal batterierne oplades.
- 1.16 Hvis liften stopper under arbejde pga. andre funktionssvigt end nævnt i punkt 1.15, bring da kurven ned ved nødsænkning - se nødsænk.
- 1.17 Stil liften i transportstilling efter endt brug. For at støttebenene kan hæves, skal liftarmen låses ved at køre teleskopbjælken lidt ud igen: Afbryd hovedafbryder (B) og nøgleomskifter (2). På MINI 12 EZ lifte: Afbryd nøgleomskifter (2) og rul kablet sammen. Når liften forlades, skal den være sikret mod brug af uvedkommende. Tag nøgle med.
- 1.18 Når der anvendes nettilslutning til opladning eller til arbejde fra arbejdskurven, vær da opmærksom på, at ledningen ikke beskadiges under fremdrift eller drejning.

1.19 Indstilling af hjulafstand:

Stil liften op på støttebeben. Løsen først lås (E). Låsepal (F) holdes ude af indgreb. Hjulafstanden kan nu stilles i den ønskede position. Husk under transport skal hjulene være trukket helt ud - stilling G. E og F skal være aflåst.

HUSK: Ved parkering af liften på skråning SKAL håndbremsen altid være trukket.

VIGTIGT HUSK at oplade batterierne hver nat. Hvor det er muligt, kan ladeapparatet også med fordel tilsluttes 230 V, mens liften er i drift (kun MINI 12 EBZ).

Under al arbejde med liften er det vigtigt, at man er opmærksom på, at sikkerhedsinstallationerne er intakte. Beskadigelser skal udbedres med det samme. Operatørens sikkerhed afhænger af liftens tilstand.

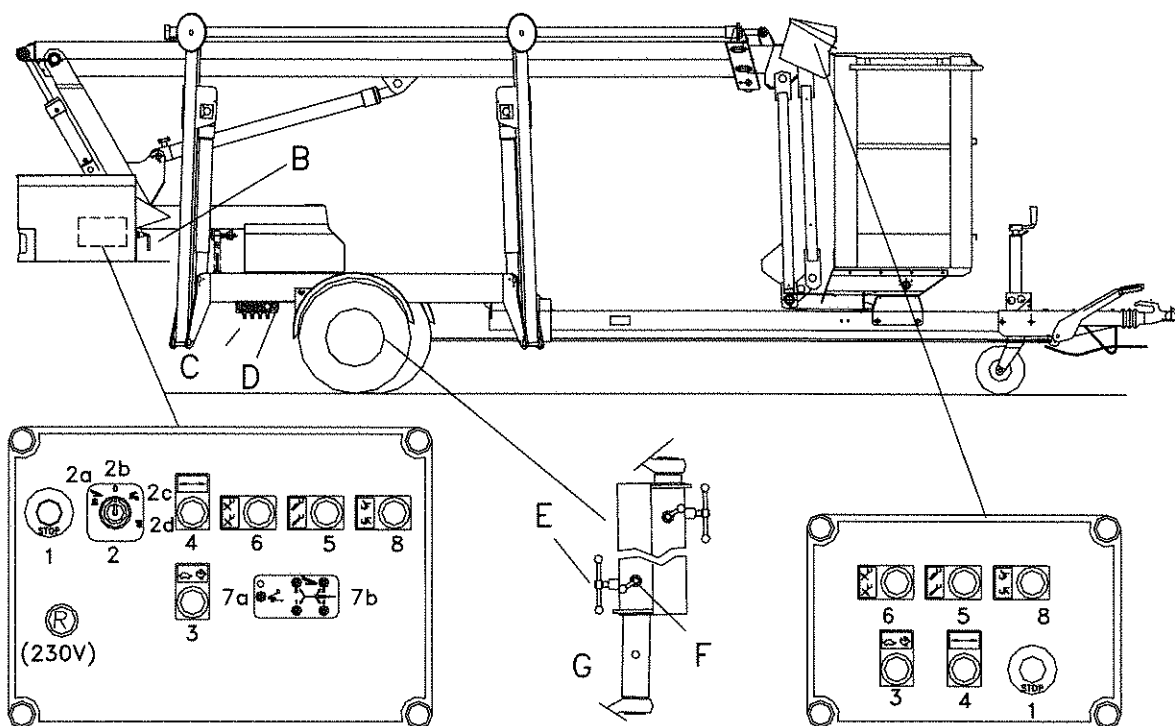

2. A - Nødsænk

- 2.1 Hvis liften går i stå under arbejde, og det ikke er muligt at finde fejlen, er det nødvendigt at nødsænke. Skyldes fejlen "kurv over 10°" - se afsnit B. Ved manuel nødsænkning er alle liftens sikkerhedsstop sat ud af drift, hvorfor nødsænk skal foretages med største forsigtighed og efter nedenstående forskrifter. Den manuelle nødsænkning kræver bistand fra hjælper på jorden.
- 2.2 Hvis der er forhindringer for, at liftarmen kan sænkes til udstigningshøjde, anvendes drejeværket (se venligst "manuel betjening af drejeværk).

Nødvendigt værktøj for nødsænk består af et håndtag for håndpumpe samt et rødt nødsænkbeslag. Værktøjet er anbragt i tårnets venstre side ved hydraulikblokken.

Følgende procedure skal da følges: Aktiver nødstop i kurv eller tårn.

- 2.3 Sænkning af liftarm: Træk den røde knap (C) på løftecylinderens ventilblok ud.
PAS PÅ - klemningsfare, når armen sænkes.
- 2.4 Hvis det er nødvendigt, kan teleskoparmen pumpes ind og jibarmen sænkes ved hjælp af håndpumpen (10).

Manuel indteleskopering af teleskoparm

1. Luk ventil på håndpumpe (10).
2. Sæt forlængerhåndtaget (11) på håndpumpen (10).
3. Påvirk magnetventil MV41 (se skitse side 12) mekanisk ved hjælp af rødt beslag, som sættes hen over magnetventilen, således at bolteenden går ind og påvirker den aktuelle magnet. På MINI 12 EZ (230 V) lifte: Påvirk endvidere MV59 med det andet beslag.
4. Pump teleskoparm ind.
5. Åbn ventil på håndpumpe.
6. Fjern beslag for ventil.

Manuel sænkning af jibarm

1. Luk ventil på håndpumpe (10).
2. Sæt forlængerhåndtaget (11) på håndpumpen (10).
3. Påvirk magnetventil MV109 (se skitse side 12) mekanisk ved hjælp af rødt beslag, som sættes hen over magnetventilen, således at bolteenden går ind og påvirker den aktuelle magnet. På MINI 12 EZ (230 V) lifte: Påvirk endvidere MV59 med det andet beslag.
4. Sænk jibarmen ved hjælp af håndpumpen.
5. Åbn ventil på håndpumpe.
6. Fjern beslag for ventil.

Manuel betjening af drejeværk

1. Luk ventil på håndpumpe (10).
2. Sæt forlængerhåndtaget (11) på håndpumpen (10).
3. Påvirk magnetventil MV03 = venstre eller MV01 = højre, vha. rødt beslag. Sæt beslaget hen over magnetventilen, således at bolteenden går ind og påvirker den aktuelle magnet. På MINI 12 EZ (230 V) lifte: Påvirk endvidere MV59 med det andet beslag.
4. Drej liften ved hjælp af håndpumpen.
5. Åbn ventil på håndpumpe.
6. Fjern beslag for ventil.

B - KURV OVER 10°

Hvis kurven er over 10° skæv, og liftfunktionerne derfor udebliver, bring da kurven tilbage på følgende måde:

1. Luk ventil på håndpumpe (10).
2. Sæt forlængerhåndtaget (11) på håndpumpen (10).
3. Påvirk magnetventil MV49 = kurv op eller MV51 = kurv ned, vha. rødt beslag.
Sæt beslaget hen over magnetventilen, således, at bolteenden går ind og påvirker den aktuelle magnet. På MINI 12 EZ (230 V) lifte: Påvirk endvidere MV59 med det andet beslag.
4. Bring kurven i vandret stilling vha. håndpumpe.
5. Åbn ventil på håndpumpe.
6. Fjern beslag for ventil.

Check liften for fejl og skader efter endt nødsænk. Reparer eventuelle fejl og skader inden videre brug.

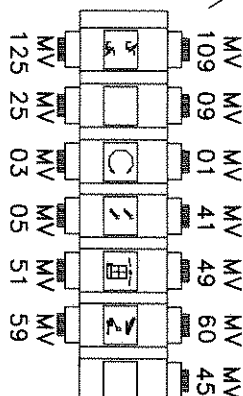
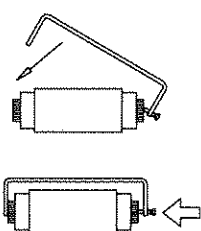
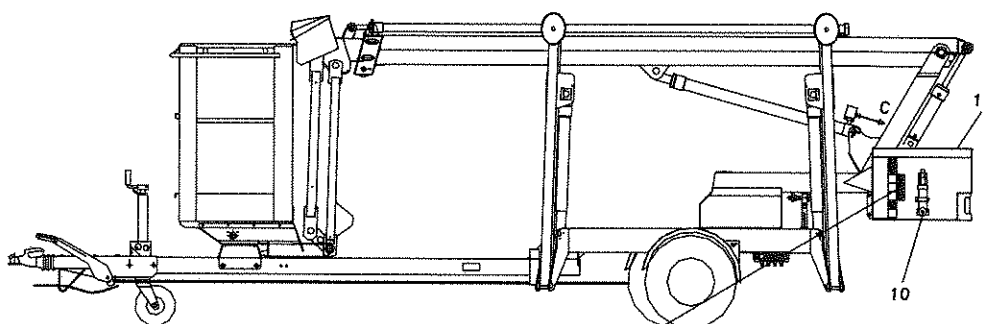

Magnetventilfunktioner

- MV41 Teleskoparm ind
- MV01 Drejning højre
- MV03 Drejning venstre
- MV49 Kurv op
- MV51 Kurv ned
- MV59 Liftdrift (kun model MINI 12 EZ)
- MV109 Jibarm

3. Manuel betjening af støtteben

Manuel hævnng af støtteben må kun udføres, når armen er fastgjort til transportbeslaget.

1. Luk ventil på håndpumpe.
2. Sæt forlængerhåndtaget på håndpumpe.
3. Påvirk magnetventil MV60 mekanisk ved hjælp af rødt beslag (se vejledning), som sættes hen over magnetventilen, således at bolteenden går ind og påvirker den aktuelle magnet. Hjælperen holder beslaget inde, samtidig med at håndpumpen aktiveres.
4. Hæv støttebenene et efter et vha. håndpumpen ved at påvirke håndtaget for det pågældende støtteben. Hjælperen sørger for ventil- og pumpefunktionen.
5. Fjern ventilbeslaget.
6. Når alle ben er hævet, åbn da hanen på håndpumpen.

Reparer eventuelle fejl og skader inden videre brug af liften.

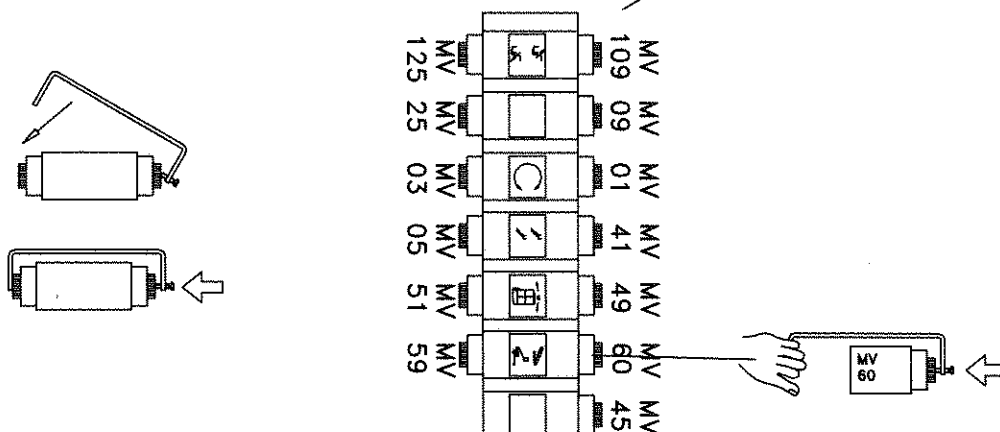
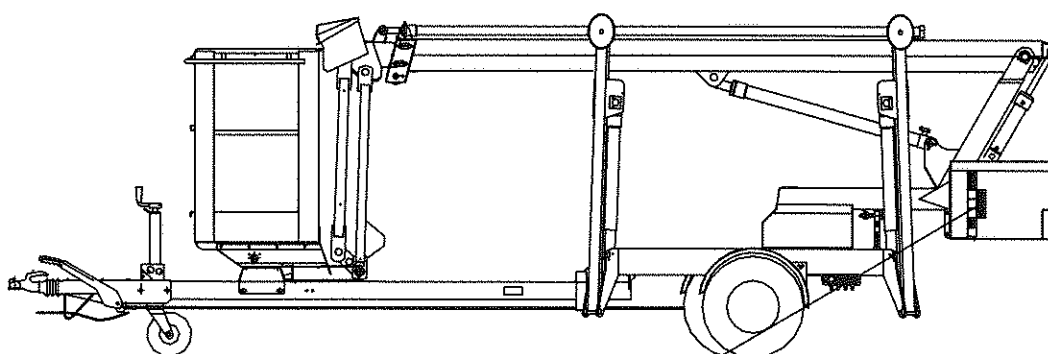

HÅNDBTERING OG ADFÆRD UNDER DRIFT

1. Krav til de personer, der betjener liften

Alle, der betjener liften, skal gøres bekendt med de gældende sikkerhedsforskrifter for arbejdsplatforme.

Lifte må kun betjenes af personer over 18 år, som er blevet instrueret i brugen af lifte, og som har vist deres kundskab over for den ansvarshavende.

2. Tilladelig bæreevne/sidekraft

Den tilladelige bæreevne (125 kg/1250 N i kurven) og den tilladelige sidekraft (20 kp/200 N) må ikke overskrides.

3. Skift af opstillingssted/arbejdssted

Ved skift af opstillingssted må arbejdskurven ikke benyttes. Kurven skal være i transportstilling, og støttebenene skal være trukket helt op. Når liften trækkes efter køretøj, skal bjælken være låst fast til trækstangen.

4. Arbejde i nærheden af u-isolerede ledninger

For at undgå elektricitetsulykker og beskadigelser af elforsyningsanlæg, når personer arbejder fra personløftere i nærheden af elforsyningsanlæggene, er stærkstrømsreglementet af 1962 med virkning fra 1. juli 1984 suppleret med afsnit 5A, 1. udgave, der bl.a. fastsætter de respektafstande, der skal overholdes under sådanne arbejders udførelse, gældende.

Kan et arbejde ikke udføres uden, at respektafstandene tilsidesættes, skal den, der forestår arbejdets udførelse, rette henvendelse til el-leverandøren, der så skal give en anvisning på, hvorledes arbejdet skal udføres.

Generelt gælder de danske sikkerhedsforskrifter i stærkstrømsreglementet.

Ved arbejde i nærheden af spændingsførende el-forsyningsanlæg må hverken personer eller personløftere - efter gældende "Stærkstrømsreglement" - komme nærmere end de viste afstande.

Kræver arbejdet mindre afstande, skal den, der forestår arbejdet, i forvejen træffe aftale med el-leverandøren om, hvorledes arbejdet skal udføres.

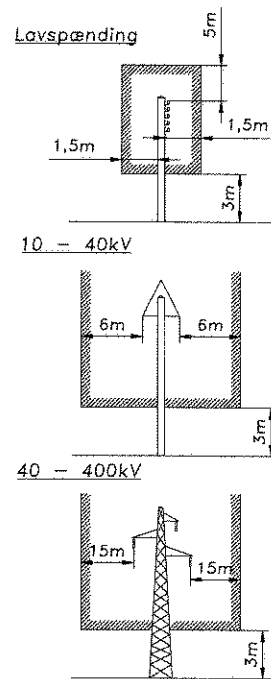

5. Faldsikring

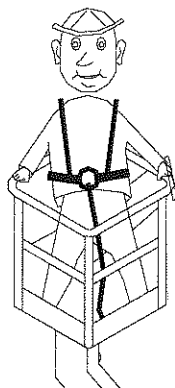

I Danmark er det påbudt personer på arbejdsstandplads at anvende faldsikringsudstyr bestående af sikkerhedssele og sikkerhedslinje. Kurven er derfor monteret med forankringspunkter til det antal personer, som er tilladt i kurven.

6. Fejl

Ved driftsfejl på liften kan liften afbrydes ved hjælp af nødstoppe. Ved fejlagtig aktivering af nødstopkontakten er det muligt at slå denne fra ved at dreje kontakten.

7. Yderligere forholdsregler

Der skal dagligt gennemføres en funktionsprøve på liften. Se vedligeholdelse side 18.

Brugeren bør sætte sig omhyggeligt ind i alle funktioner og ligeledes gøre sig bekendt med

- nødstop
- nødsænkventiler
- håndbetjening af drejeværk, teleskoparm og kurvenivellering
- drejestop
- sænkning ved lav spænding

Brugeren bør også reagere på pludseligt opståede mislyde og kontakte serviceværksted, hvis der er formodning om begyndende fejl.

8. Efter endt brug

Efter endt brug skal liften sikres mod brug af uvedkommende. Afbryd nøgleomskifter (2) og tag nøglen ud.

9. **Lifte med selvtræk (ekstraudstyr)**

Selvtrækket indkobles ved at løsne låsepalen fra indgreb. Tryk begge håndtag ned i låst position (A). Træk herefter i håndtaget, så fremtræksrullerne trykkes mod hjulet. Træk indtil låsepalen går i indgreb. Træk begge håndtag tilbage igen (B).



VIGTIGT! Låsepalerne skal altid være i låsestilling, så trækrullernes stilling er sikret i både transportstilling og fremtræksstilling.

VEDLIGEHOELDELSE

1. Generelt

Kontrol og reparation skal altid foretages efter behov. Hovedeftersyn skal foretages efter 500 driftstimer, dog altid minimum én gang årligt og altid efter uheld med liften.

Ligeledes skal noteres ned, hvad der er foretaget - se eftersynsrapport bag i denne bog.

Hovedeftersynet skal udføres enten af OMME, et firma henvist til af OMME, eller af et firma, der er sagkyndig på området.

Ved en større reparation af liften bør importør/forhandler kontaktes for at få liften grundigt afprøvet.

Garanti: OMME yder 1 års garanti - dog max. 500 driftstimer.

1.1 Højtryksrensning

Enhver anvendelse af højtryksrenser skal ske med omtanke. Elektriske styrebokse og elektriske komponenter tåler ikke afrensning med direkte stråle. Ladeapparatet skal afdækkes for vandindtrængning. Liften gennemsmøres efterfølgende.

2. Pleje og afprøvning

2.1 Dagligt

2.1.1 Test af sikkerhedsanordninger

PAS PÅ! Ved fejlbehæftede kontakter kan der opstå utilsigtede bevægelser, der påfører klemningsfare. Alle E, S og VA numre henviser til eldiagrammet.

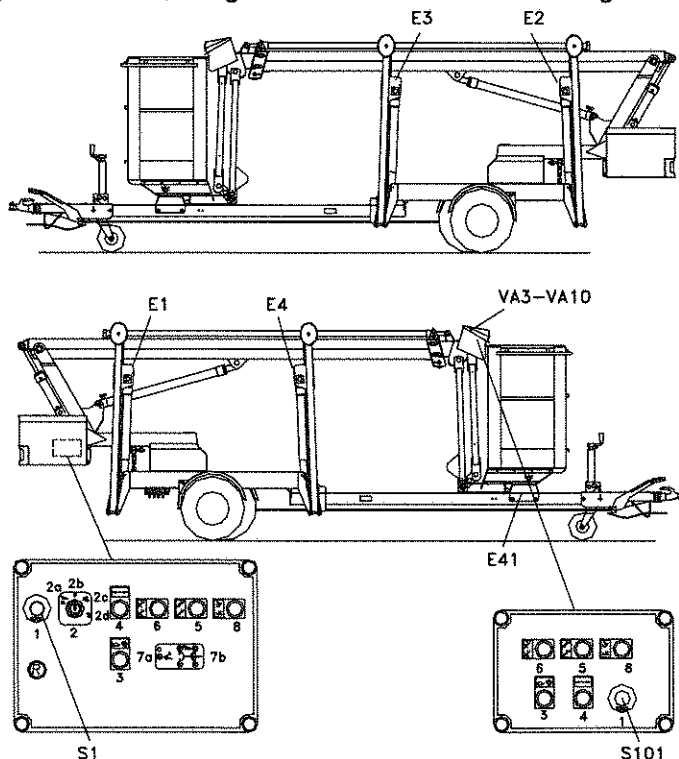

Afprøv endestop E1, E2, E3 og E4. Hvis støttebenene ikke er helt nede, vil en eller flere af de 4 røde kontrollamper for støttebenschontrol (7b) lyse. Alle liftens bevægelser vil være afbrudt, når nøgleomskifter (2) placeres i stilling lift (2c).

Afprøv endestop E41. Løft teleskopbjælken. Placer nøgleomskifter (2) i stilling støtteben (2a). Støttebensbevægelser skal nu være afbrudt.

Nødstop i kurv aktiveres. Alle bevægelser skal nu være afbrudt. Deaktiver nødstop i kurv. Aktiver derefter nederste nødstop. Alle bevægelser skal nu være afbrudt.

2.1.2 Kontrol af batteri (Model MINI 12 EBZ)

Kontroller batterierne i henhold til anvisningerne for "Batteriets vedligehold" side 28.

Kontroller om batteriets væskestand er tilstrækkelig. Efterfyld om nødvendigt med destilleret vand.

Batteriets ladetilstand skal kontrolleres ved begyndelsen af hver arbejdsdag.

Tilslut ladeapparatet til lysnettet via det medleverede forlænger-kabel. På ladeapparatet kan man aflæse, hvor meget batteriet er opladet.

Det anbefales, at batteriet oplades hver nat. Ladeapparatet er fuldautomatisk, så det slår automatisk over på efterladning, når batteriet er fuldt opladet. Endvidere er det muligt at sætte liften til ladning under drift.

2.1.3 Kontrol af oliestand

Kontroller oliestand. Efterfyld eventuelt manglende hydraulikolie - fyld kun op til den øverste markering.

Standardolie, type: **Q8 Heller 22**.

Liften kan leveres med en special olietype. Kontroller altid mærkat på tank før påfyldning. Anvend altid den påfyldte olietype eller en tilsvarende.

I tvivlstilfælde kontakt da forhandler.

Advarsel! Er liften påfyldt bio-hydraulikolie, er denne ikke umiddelbar blandbar med alle øvrige bio-hydraulikolier.

BEMÆRK! Ved kontrol og efterfyldning af hydraulikolie skal liften stå i transportstilling (se skitse side 27).

2.1.4 Smøring

Se smøresteder side 27.

2.1.5 Kontrol af elkabler/ledninger

Kontroller alle tilgængelige elkabler og -ledninger for eventuelle brud.

2.2 Ugentligt

2.2.1 Kontroller lufttryk i dækkene.

2.2.2 Check alle hydraulikforskrudninger visuelt.

2.3 Månedligt (første gang efter 30 driftstimer)

2.3.1 Kontroller tilspænding af hjul.
Korrekt tilspændingsmoment:

Hjul: 150 Nm

2.4 Halvårligt (første gang efter 30 driftstimer)

2.4.1 Kontrol af hydrauliske støtteben

Sænk støttebenene ned, således at hjulene er aflastede.

Mærk hver af støttebenenes stempelestænger med en tynd tuschstreg i en nøjagtig afmålt afstand fra cylinderens afstryger (eks. 50 mm).

Liften står herefter uberørt i mindst 30 min.

Er afstanden til tuschstregen nu blevet formindsket, kontakt da Deres leverandør.

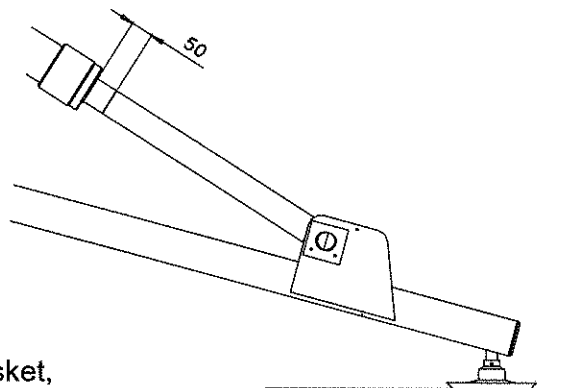

2.4.2 Kontrol og smøring af støttebensovervågning:

Kør benene ned. Stop lige før de berører jorden. Løft nu benene manuelt - man skal kunne mærke slup i benene. Benene drejer let om aksel ved undervogn. Hvis dette ikke er tilfældet, skal det udbedres, da dette kan bevirke at støttebensovervågningen ikke fungerer optimalt. Stil liften op på benene, afmonter skærme og kontroller arrangementet visuelt. Fjederne skal være spændt sammen og akslen A skal være imod hulkant. Kontroller afstand ved kontakt og skrue. Hvis alt ser korrekt ud, smør da fjeder med olie. HUSK AT MONTERE SKÆRME IGEN. Rustne fjedre skal erstattes af et nyt fjederbundt. Vi anbefaler, at fjederpakkerne udskiftes hvert femte år og at fjedrene smøres halvårligt.

Justering af støttebensovervågning:

Liften står på støtteben, hjulene er fri af jorden - aksel A er imod hulkant. Stram fjeder med unbracnøgle, indtil fjedrene er klemt helt sammen, men ikke så meget at aksel A ikke berører hulkant. Juster ved kontakt - der skal være ca. 1 til 1,5 mm luft.

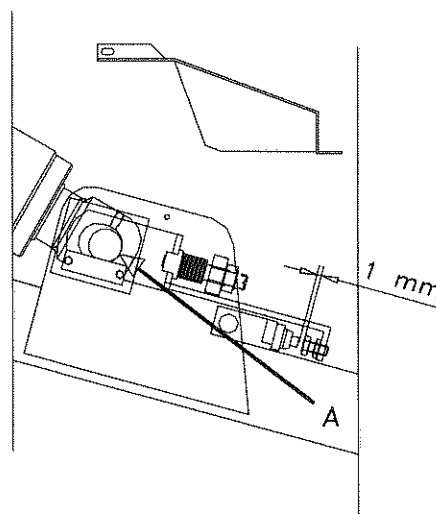

2.4.3 Retningslinier for adskillelse af bjælker

Såfremt et af følgende punkter observeres, rådes der til, at bjælkerne helt eller delvist adskilles.

- a. Hvis bjælkerne indeholder større mængde af træspåner eller andre partikler.
- b. Hvis bjælkerne og teleskopforbindelserne larmer meget og dette ikke kan fjernes ved smøring.
- c. Hvis der optisk observeres defekter på bjælkerne eller teleskopforbindelserne.
- d. Hvis olie eller kabelføringerne er defekt og der ikke kan trækkes nye igennem føringerne.
- e. Hvis der er mistanke om en eller anden defekt i bjælkerne eller teleskopføringen, der ikke kan kontrolleres, uden at bjælkerne helt eller delvist skal adskilles.
- f. Vi anbefaler, at bjælkerne får et grundigt eftersyn efter 5 år eller 2500 driftstimer.

Når bjælkerne adskilles, anbefaler OMME, at venderullerne i kabelføringen udskiftes med nye ruller fra OMME.

2.5 Årligt (første gang efter 30 driftstimer)

2.5.1 Kontrol af drejkrans

NBI Mekaniske indgreb i drejkransforbindelser skal overlades til et OMME serviceværksted eller til et værksted anbefalet af OMME.

2.5.2 Hydraulikforskruninger

Efterspænd alle hydraulikforskruninger, bolte og skruer.

Kontrollpunkter

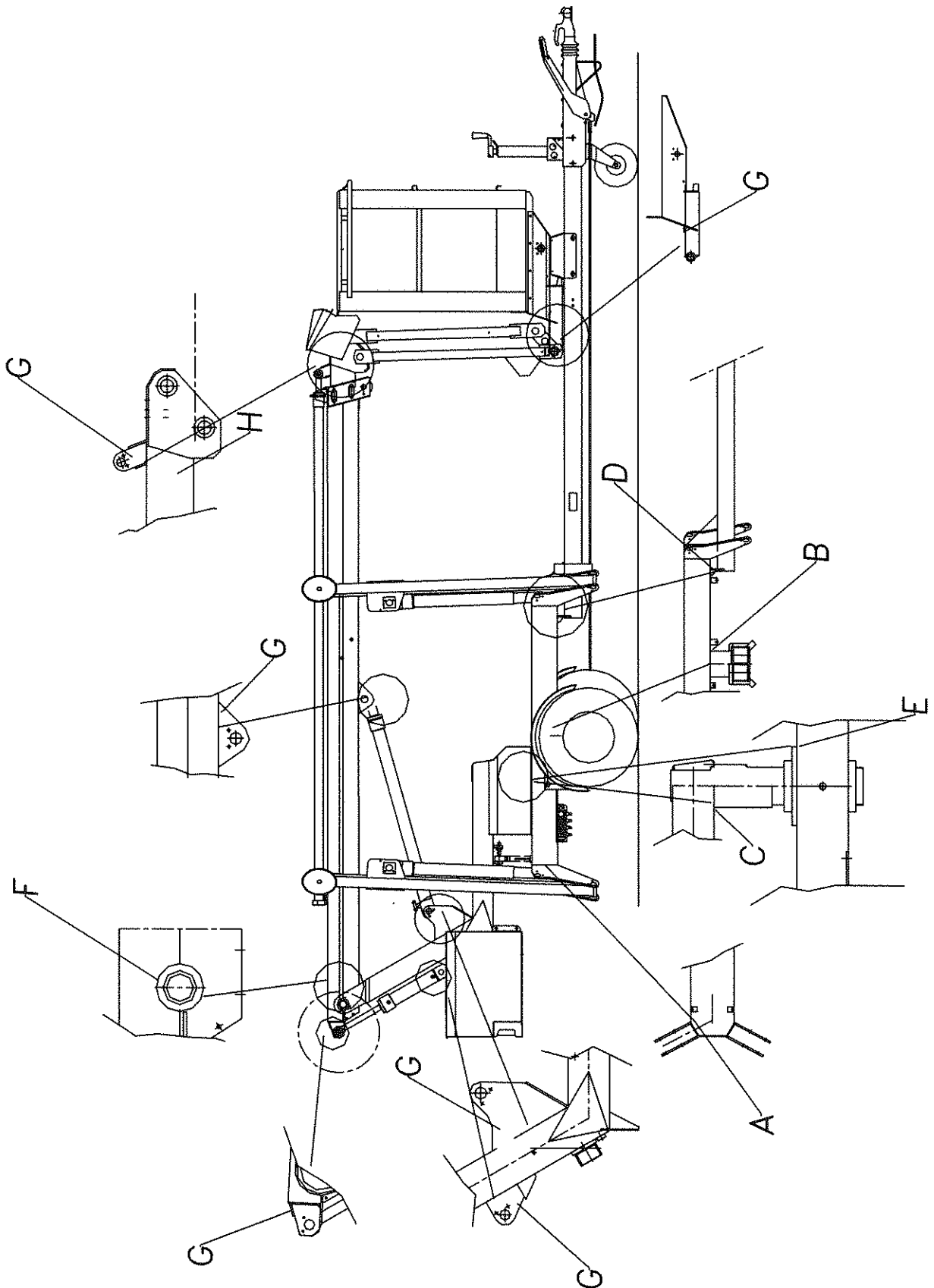

2.5.3 Kontrol af omdrejningspunkter, boltsamlinger og svejsninger for revnedannelser

Undervogn

- Støttebenskonsoller.
(Konstruktionen fra støtteben til firkantprofil)
Kontroller svejsninger for revnedannelser (A).
- Drejekrans-/drejetapforbindelse til undervogn.
Kontroller svejsninger for revnedannelser (E).
- Hjulconsollernes befæstelse til undervognsprofil.
Kontroller svejsninger for revnedannelser (B).
- Trækstangsforbindelse.
Kontroller svejsninger for revnedannelser (D).

Cylindre

- Befæstelser af cylindre.
Kontroller svejsninger for revnedannelser (G).

Tårn

- Drejetapforbindelse.
Kontroller svejsninger for revnedannelser (C).

Bjælkesystem

- Bjælkernes omdrejningspunkt.
Kontroller svejsninger for revnedannelser (F).
- Knæpunkt på mindste bjælke.
Kontroller svejsninger for revnedannelser, samt for foldninger i profil (påkørsel) (H).

2.5.4 Løfteprocedure

HUSK! Ved løft af liften skal der altid anvendes 4 bånd – et til hvert ben. Hvert bånd skal mindst være 3 meter langt. Hvis dette ikke overholdes, kan støttebenene blive beskadiget. Anvend aldrig wire eller kæde.

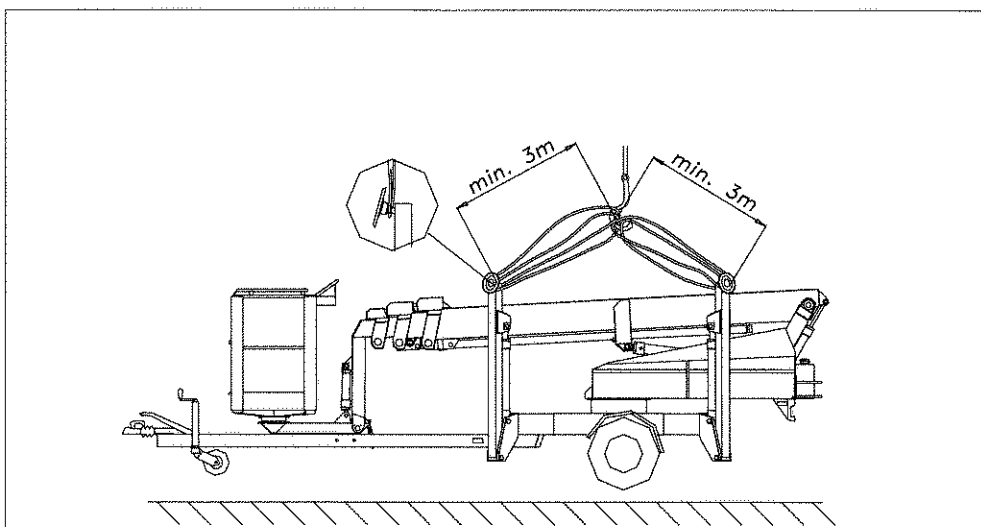

3. Smøresteder

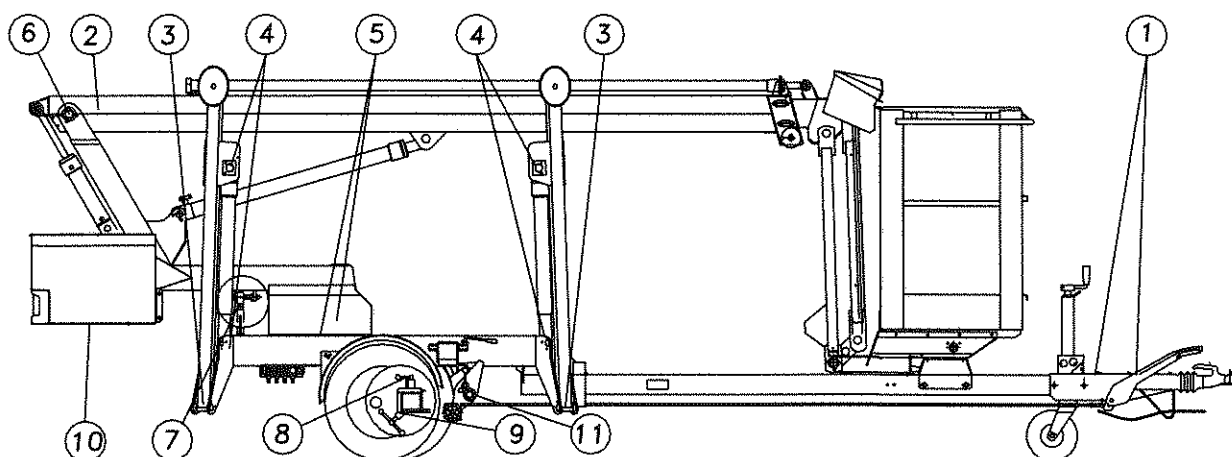

Pos.	Smøresteder	Antal smøresteder	Smøremiddel	M	H
1	Påløbsbremse	2	Fedt	x	
2	* *) Teleskopbjælke	1	Fedt		x
3	Støtteben	4	Fedt	x	
4	Støttebenscylinder	8	Fedt	x	
5	Drejkrans	2	Fedt	x	
6	Aksel, tårn/bjælke	1	Fedt	x	
7	Aksel for drejестop	1	Fedt	x	
8	Pahl	2	Olie	x	
9	Spændestykke	2	Olie	x	
10	* Oliefilter (skiftes)	Antal 1	Type F101-600E		
På lifte med selvtræk (ekstraudstyr)					
11	Selvtræk	2	Fedt	x	

M = Månedligt H = Halvårligt

* *) Når bjælken skal smøres, skal liften være stillet op på støttebenene. Teleskopbjælken skal være kørt helt ind - der smøres kun lidt, inden bjælken køres ud og tilbage igen. Smør herefter lidt (et par tryk) igen. Hvis der smøres for meget, vil det overskydende fedt blot samle snavs, som vil være til gene.

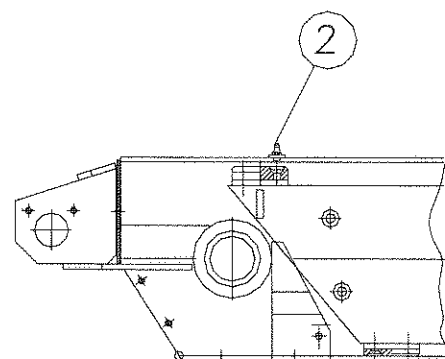

De angivne smøreintervaller er forudsat normal drift, ved intensiv drift anbefales kortere smøreintervaller.

Ved længere tids stilstand bør de fritliggende stempelstænger (eksempelvis nivelleringsstænger) indsmøres i fedt.

*) Skift olie og oliefilter efter 500 driftstimer, dog altid minimum én gang årligt.

Olietype: Se punkt 2.1.3 eller mærkat på tank.

BEMÆRK! Efter højtryksrensning skal liften altid smøres for at fjerne eventuelt indtrængt vand.

4. Batteriets vedligehold

Opladning af batterier

Tilslut netspænding.

Opladningen starter nu blidt. Lysdiode rød og gul 1 vil nu blinke, og i løbet af 5 sekunder er opladningen i gang. Den røde lysdiode vil lyse konstant.

Når opladningen er startet, styrer og kontrollerer det fuldautomatiske ladeapparat hele ladeforløbet. Ved forbrug vil ladeapparatet automatisk starte igen, såfremt netspænding er tilsluttet. Selve forløbet kan følges via lysdioder.

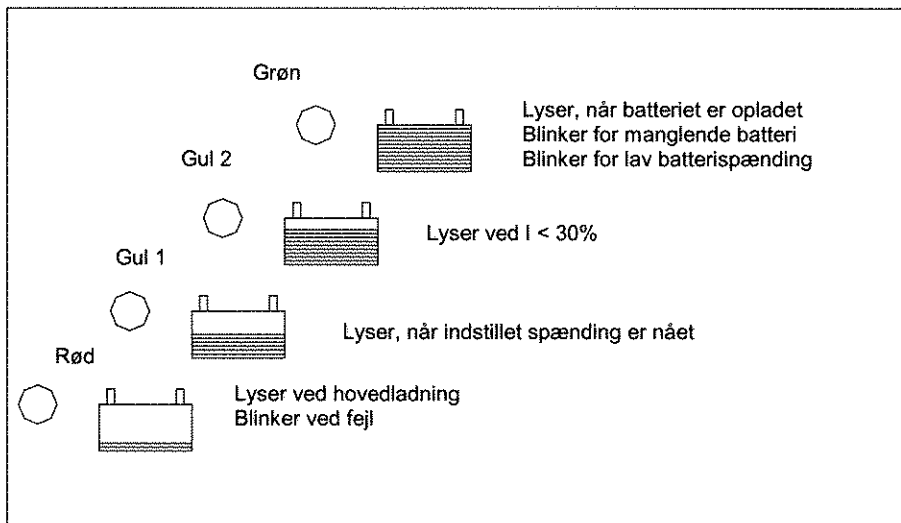

Hovedladning varer, indtil gul lysdiode 1 lyser.

Ved faldende ladestrøm, holdes batterispændingen konstant. Når ladestrømmen når ca. 30% af hovedstrømmen, tænder gul lysdiode 2.

Ved afslutning af ladeforløbet tænder grøn lysdiode, og opladningen er fuldført.

Bemærk! Lysdioderne angiver kun, hvorledes ladeapparatet arbejder. Det er ikke en indikation af batteriets tilstand.

Yderligere information om ladeapparatet findes i den medsendte brugermanual for ladeapparatet.

Pasning af batteriet

Hold poler og polforbindelser rene. Snavsede og løse polforbindelser forhindrer optimal ladning og nedsætter batteriets ydeevne.

Pladerne skal være dækket af syre. Kontroller syrestanden og vær opmærksom på, at pladerne ødelægges, hvis de ikke er dækket af syre. For megen syre i cellen bevirker, at syren koger over ved ladning. Påse, at der kun efterfyldes med absolut rent, destilleret eller demineraliseret vand (Aldrig efterfyldning med syre eller vandværksvand).

OBS! - OBS!

Ved ladning opstår der "knaldgas", så åben ild, gnister og gløder må ikke være i nærheden af batteriet under ladning.

Kontrol og vedligeholdelse

1. Efterse syrestanden og efterfyld med akkumulatorvand om nødvendigt. (Se punktet om "Pladerne skal være ...".)
2. Kontroller vægtfylden med en syremåler. Vægtfylden skal være 1,26 til 1,28, for at batteriet er opladet. Er vægtfylden under 1,26 til 1,28, foretag da efterladning af batteri.
3. Er batteriet blevet snavset, rengør det da i rigelig varmt vand, så snavset fjernes, og "krybestrøm" undgås. Et batteri, der holdes rent og opladet, holder længere.
4. Batterier, som ikke anvendes, skal opbevares tørt og oplades med jævne mellemrum.

OBS! - OBS!

Aflades batteriet til vægtfylde under 1,14 til 1,16, forkortes levetiden væsentligt.

5. Under ladning må temperaturen i elektrolytten ikke overstige 40°C, da det vil virke ødelæggende på akkumulatoren.

FEJLFINDING

1. Generelt

- a. Er hovedafbryder (B) (S0) blevet aktiveret ?
- b. Er nødstoppe (S1, S101) aktive ?
- c. Er der strøm på batteriet ? (Model MINI 12 EBZ).
- d. Er nettilslutningen i orden ? (Model MINI 12 EZ).
- e. Er kurvelast højere end tilladt ?
- f. Er sikringerne i orden ? (100 A hovedsikring og 10 A styresikring).
- g. Er oliestanden i tank i orden ?

2. Støttebenene vil ikke ned

- a. Står nøgleomskifter (2) rigtigt ?

3. Støttebenene vil ikke op

- a. Står nøgleafbryder (2) rigtigt ?
- b. Er teleskopbjælken ikke kørt ud i transportlås (E41) ?

4. Bjælken vil ikke op

- a. Er bjælken kørt helt sammen ?
- b. Står nøgleafbryder (2) rigtigt ?
- c. Er liften stillet korrekt op ? Kontroller lamper for opstillingskontrol.
De 4 røde lamper (7b) skal være slukket. Den grønne lampe (7a) skal være tændt.

5. Bjælken vil ikke ned

- a. Står nøgleomskifter (2) rigtigt ?
- b. Kontroller spændingen, tryk evt. nødstop ind og ud.
- c. Er kurven over 10° ?

6. **Bjælken kan ikke teleskopere ud**

- a. Er der hindringer for liften ?
- b. Står nøgleomskifter (2) rigtigt ?
- c. Kontroller spændingen, tryk evt. nødstop ind og ud.
- d. Er kurven over 10° ?

7. **Bjælken kan ikke teleskopere ind**

- a. Er der forhindringer for liften ?
- b. Står nøgleomskifter (2) rigtigt ?
- c. Kontroller spændingen, tryk evt. nødstop ind og ud.
- d. Er kurven over 10° ?

8. **Liften kan ikke dreje mod højre eller venstre**

- a. Er der forhindringer for liften ?
- b. Er drejestop aktiveret?
Drej min. 90° til højre og prøv atter til venstre (liften var nået til yderstilling).

9. **For kort driftstid på batteriet (Model MINI 12 EBZ)**

Kontroller batteriet i henhold til "Batteriets vedligehold", side 28.

10. **Ladeapparatet giver ikke udslag (Model MINI 12 EBZ)**

Kontroller følgende:

- a. Er ladeapparatet tilsluttet 230 V ?
- b. Er forbindelsen til batteriet i orden ?

11. Lamper for opstillingskontrol virker ikke hensigtsmæssigt

- a. De røde lamper (7b) lyser ikke.
Er nøgleomskifter (2) i stilling støtteben (2a) ?
Er nødstop (S1) eller (S101) aktiv ?
- b. De røde lamper (7b) vil ikke slukke.
Er E1, E2, E3 og E4 aktive ?
- c. Den grønne lampe (7a) lyser ikke.
Er kurv mere end $\pm 10^\circ$ skæv ?
Er nødstop (S1) eller (S101) aktiv ?
Er spænding på batteri OK ? (kun MINI 12 EBZ)

12. Såfremt ovenstående undersøgelser ikke giver et positivt resultat, beder vi Dem kontakte Deres leverandør for evt. aftale af servicebesøg.

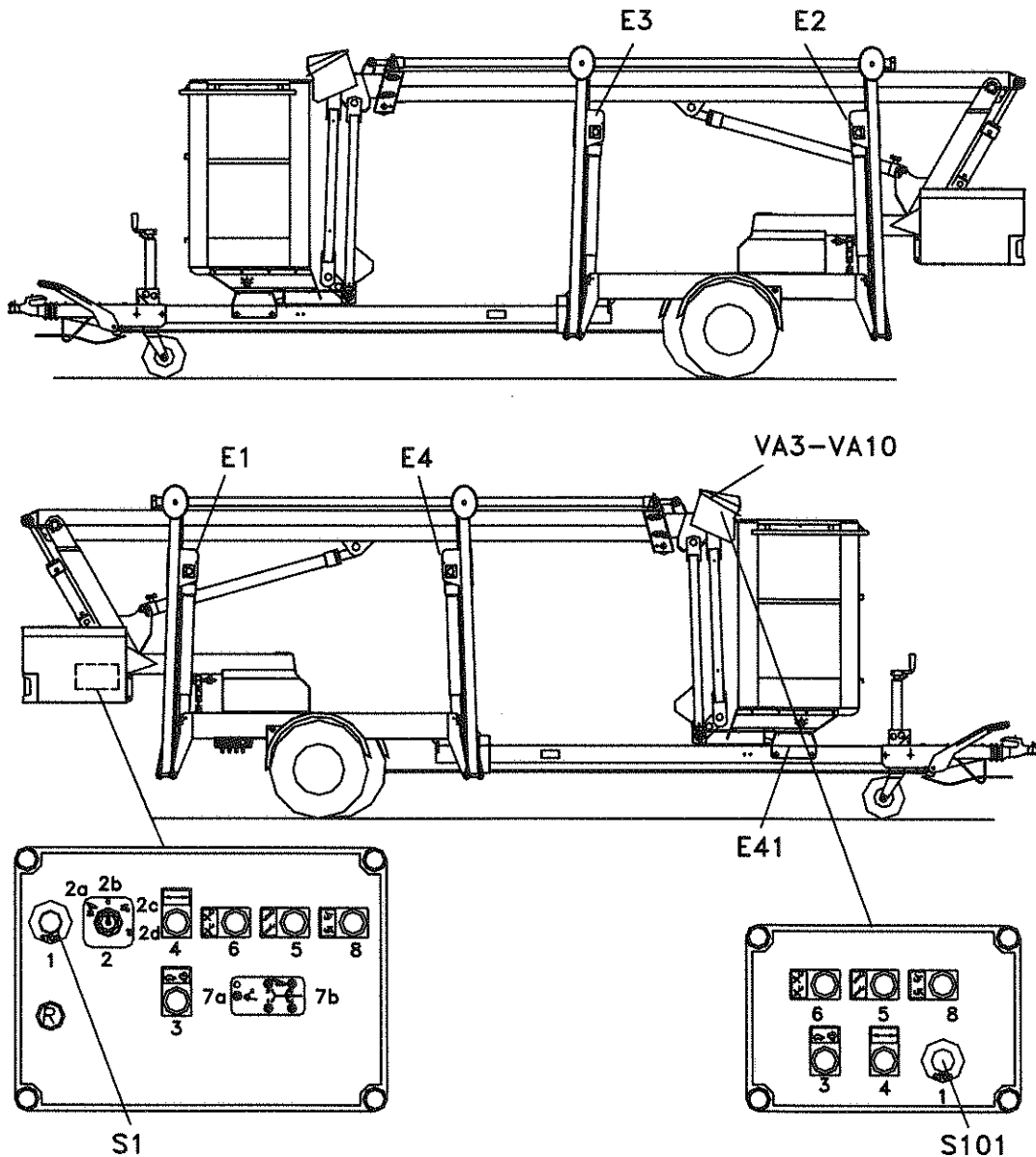

BESTILLINGSNUMRE









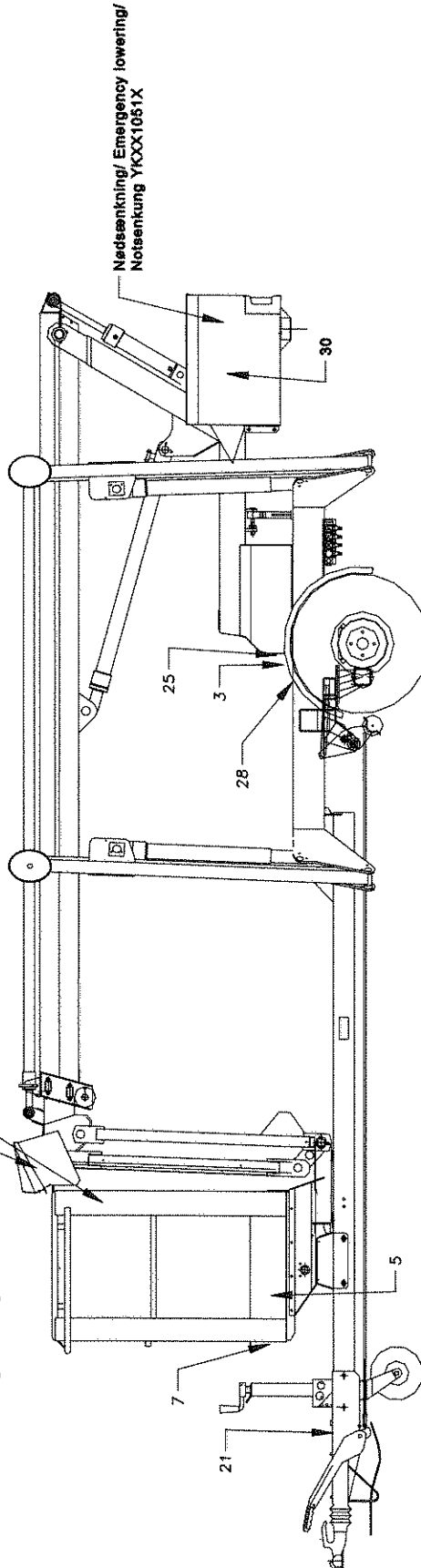
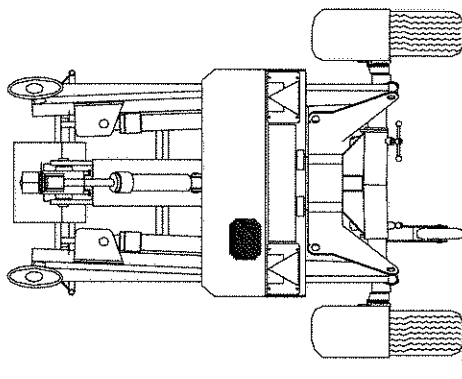
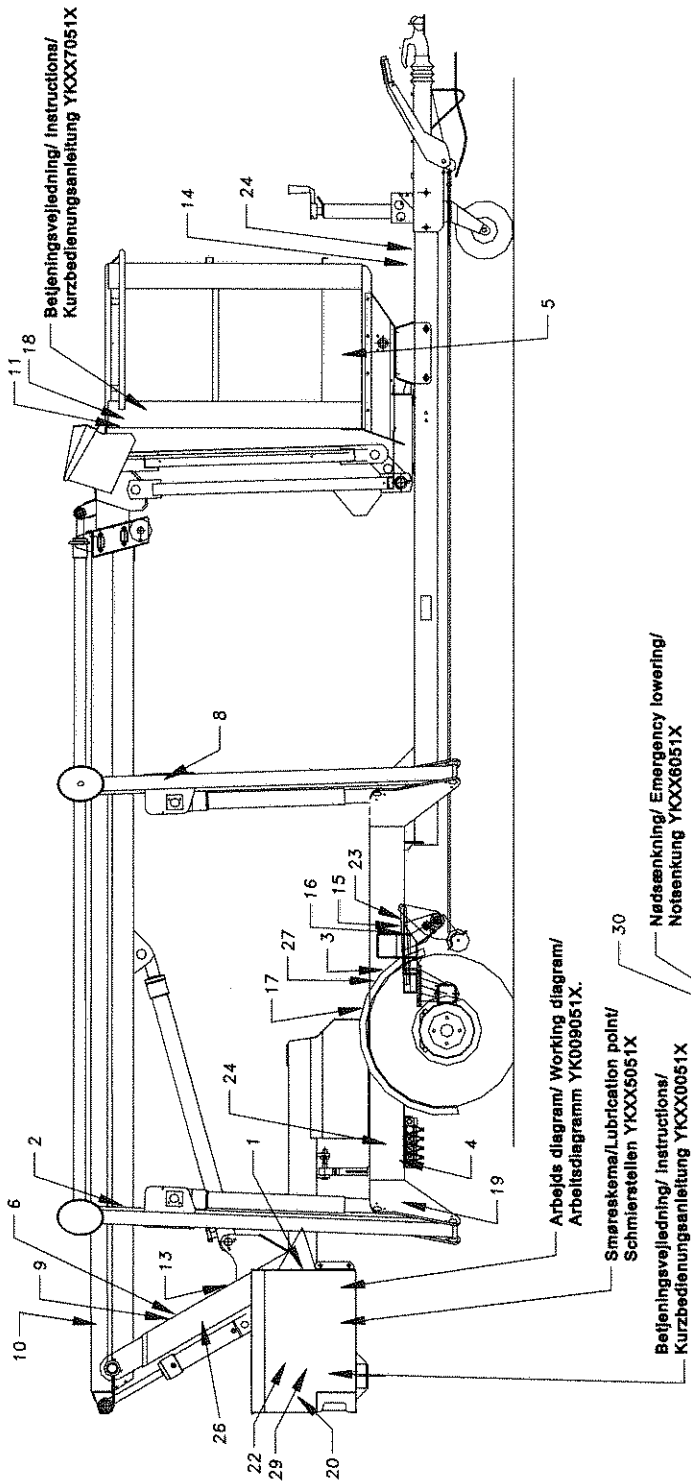

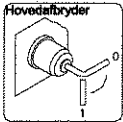
FOR

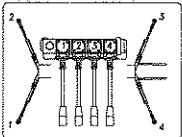
SKILTE

OMME MINI 12

Ved bestilling opgiv da altid serienr. og sprogvariant!



1		YTXX5005	10	<p>Når bjælken skal smøres skal liften stilles på støttenene. Teleskopet skal være helt inde. Smør kun lidt, kør teleskopet ud og ind igen, Smør derefter lidt igen (et par tryk). Hvis der smøres for meget, vil det overskydende fedt samle støv og dermed være til gene.</p> 	YTXX5043
2	<p>Max. 8,1 kN</p>	YTSF0017	11	 <p>Ankerøje i bund af kurv FALDSIKRING PÅBUDT</p>	YTXX5003
3	<p>65 PSI/4,5 BAR</p>	YT005029			
4		YT004001	12	<p>NØDSÆNK</p>	YTXX1102
5		XXXXXXXXXX	13	 <p>NØDSÆNKNING</p>	YTXX1110
6	<p>ADVARSEL !! Den påfyldte bio-hydraulikolie er ikke umiddelbar blandbar med alle øvrige bio-hydraulikolier.</p>	YTXX2001	14	<p>VIGTIGT! Husk at fremdriftsenheden ALTD skal være helt frikoblet inden transport.</p>	YTXX4101
7	<p>MAX.125KG.  +45KG.</p>	09650445	15	<p>VIGTIGT! Husk at fremdriftsenheden helt frikoblet inden transport. ALTD skal være</p>	YTXX4100
8	<p>Løft her</p> 	YTXX6002	16		YT000008
9		YT006005	17	<p>VIGTIGT: Når selvtrækket frakobles SKAL håndbremsen være trukket</p> 	YTXX5004

18 MAX.230V/10A

YT006006

26

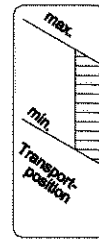

YT005010

19 230 volt ~

09650260

20



YTXX6001a

27

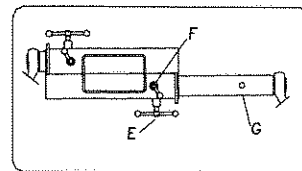

YT005039

21



YTTY3004

28

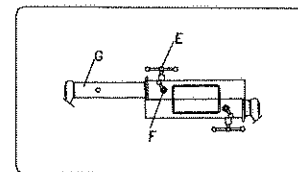

YT005040

22

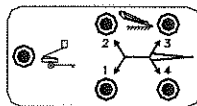

AB900534

29

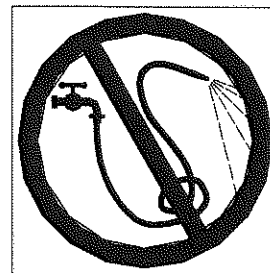

YT005043

23

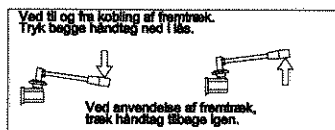

YTXX4104

30

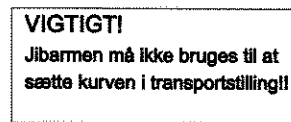

YTXX6006

24

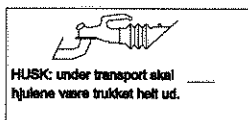





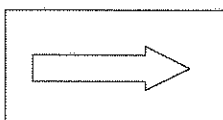



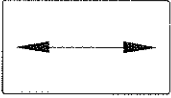

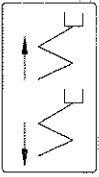
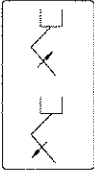
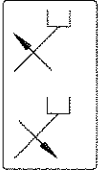
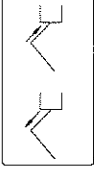

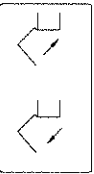
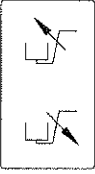
YTXX5201

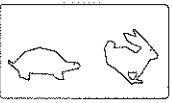
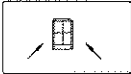
25

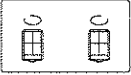

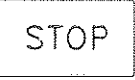
YT000013

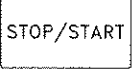
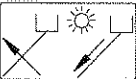
1		57000430 Drejning, højre/venstre Drehung, rechts/links Rotation, right/left	11		57000480 Potentiometer
2		57000485 Saksearm, op/ned Scherenarm, auf/ab Scissor boom, up/down	12		57000435 Underarm, op/ned Unterer Ausleger, auf/ab Lower boom, up/down
3		57000445 Arm, op/ned Ausleger, auf/ab Boom, up/down	13		57000400 (Knæk lifte) Teleskoparm, ud/ind Teleskopausl., aus/ein Telescopic boom, out/in
4		57000410 (Teleskop lifte) Teleskoparm, ud/ind Teleskopausl. aus/ein Telescopic boom, out/in	14		57000450 3. arm, op/ned 3. ausleger, auf/ab 3rd boom, up/down
5		57000452 Jib arm, op/ned Beweglicher Korbarm, auf/ab Jib boom, up/down	15		57000425 "Rotorblink" "Rotor leuchte" "Rotary light"
6		57000465 Hastighed, høj/lav Geschw. hoch/niedrig Speed, high/low	16		57000420 Opretning af kurv Aufrichtung Korb Alignment of basket
7		57000470	17		57000405 Drejbar kurv Drehbarer Korb Turnable basket
8		57000455	18		57000415
9		57000460	19		57000475
10		57000462	20		57000530 Moment OK

Eftersyns attest Omme lift A/S

Ordrenr.:	Serie nr.:	Kunde ref.nr.:
Tlf.nr.:	Årgang:	Fabrikat:
Firma:		Model:
Adresse:		Timetæller:
Post nr.:	Bynavn:	

CHECKLISTE TIL TRANSPORTABEL PERSONLØFTER : I henhold til bekendtgørelse nr. 1109 af den 15.12.1992

A=OK B=rep. v/lejlighed C=ikke OK	A	B	C	A=OK B=rep. v/lejlighed C=ikke OK	A	B	C	A=OK B=rep. v/lejlighed C=ikke OK	A	B	C
								6.11 Funktionskontrol			
1. Særligt sikkerhedsudstyr				3.3 Indstilling og plombering				7. Chassis, undervogn & støtteben			
1.1 Typeskilt				3.4 Afskærmning				7.1 Konstruktion (deform, rust, revner og brud)			
1.2 Advarsels, oplysningsskilte og betjeningsymboler				3.5 Hydrauliktank				7.2 Bolte, boltesamlinger			
1.3 Sikkerhedskontakter / følere				3.6 Pumpe				7.3 Lejer, aksler og bevægelige led			
1.4 Kontrollamper				3.7 Motor				7.4 Låsepaler og låseanordninger			
1.5 Nødstop				3.8 Olie				7.5 Støtteben og fodplader			
1.6 Aflåselig afbryder				3.9 Filter				7.6 Funktionskontrol af støtteben og støttebens automatik			
1.7 Hovedafbryder				3.10 Lækager, utætheder				7.7 Løftebeslag, anhugning og trækkrog			
1.8 Faldsikringsudstyr				3.11 Funktionskontrol, især yder positioner				8. Arbejdsstandplads			
1.9 Nødsænkefunktion				3.12 Rør, slangebrud og lastholdeventiler				8.1 Konstruktion (deform, rust, revner / brud)			
1.10 Libeller				3.13 Hydrauliske sikkerhedsventiler				8.2 Bolte, boltesamlinger o.l.			
1.11 Niveauregulering og hældningsalarmer				4. Motor og brændstofs-system				8.3 Fastgørelse af arbejdsstandplads			
1.12 Advarsels- / rotorblink				4.1 Brændstofs-system, tank og filtre				8.4 Lågefunktion, bevægeligt rækværk			
1.13 Overlastsikring/Moment				4.2 Motor og transmission				8.5 Rækværk, hånd-, knæ-, og fodlister			
1.14 Afskærmninger				5. El- og ladesystem				8.6 Gulv og kabelføring			
1.15 Transportstillings automatik				5.1 Batteri, batterikasse, batterivægt & batteriforbindelser				8.7 Udskydelige platforme o.l.			
2. Bremses, styretøj, dæk, lygter, sæde og betjeningsorganer				5.2 El-system, ledninger og stik				8.8 Fastgørelsespunkt til faldsikringsudstyr			
2.1 Bremses				6. Løfteanordning (bom, knækarm, sakse, kæder m.v.)				8.9 Betjeningsvejledning i kurv			
2.2 Styretøj				6.1 Konstruktion (deform, rust, revner, brud)				8.10 Mærkning af belastning (personer, last)			
2.3 Hjul og hjulophæng				6.2 Bolte og boltesamlinger o.l.				9. Andre væsentlige checkpunkter			
2.4 Dækslid og -tryk				6.3 Lejer, aksler og bevægelige led				9.1 Belastningsprøve: KG: Se Attest			
2.5 Lys, lygter og reflekser				6.4 Glidesko, -klodser, -lister o.l.				9.2 Anmeldelse og journal/mærkat			
2.6 Signalgiver, horn				6.5 Endestop				9.3 Brugsanvisning			
2.7 Betjeningsanordninger - symboler				6.6 Transportbeslag				9.4 Vedligeholdelsesvejledning			
3. Hydraulik				6.7 Drejesystem, bl.a. krøjekrans og funktioner				9.5 CE-mærkning 1. jan 97			
3.1 Rør, slanger og forskruninger				6.8 Selvlåsende støtte				9.6 EF-overensstemmelseserklæring			
3.2 Styreventiler				6.9 Kæder				9.7 EF-typeafprøvning			
				6.10 Hastighed for bevægelser							

Bemærkninger (skriv først hvilket nr. bemærkningen vedr, f.eks. 1.5):

Godkendt: Ikke godkendt:

Dato og underskrift:

